

软恢复二极管模块

DCA200UA65 (200A/650V)

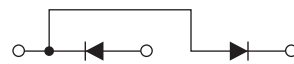

用途

- ▶ 等离子切割机
- ▶ 电焊机
- ▶ 各种电源装置
- ▶ 光伏逆变器
(升压斩波部位)



特点

■ 低损耗

采用了局部的 lifetime 控制,可同时实现低损耗 (低 V_F : 1.4V(Typ))与高软恢复性

漏电流 $I_{RRM} \leq 50\text{mA}$ 的低损耗,比传统产品低 1/2 或更小(与我们公司的 $T_j = 150^\circ\text{C}$ 相比)

■ 低干扰

可以控制反向恢复浪涌电压,从而可以大幅降低干扰

特性最优化

反向恢复波形

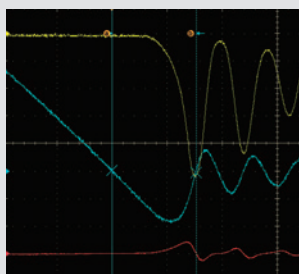

通用软恢复二极管模块

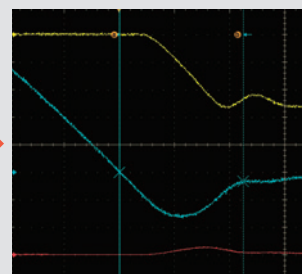

DCA200UA65

最大额定

除非另有说明一般 Tj = 25°C

项目	符号	单位	DCA200UA65	
反向峰值电压	V _{RRM}	V	650	
反向电压	V _{R(DC)}	V	600	

项目	符号	单位	额定值	条件
平均正向电流	I _{F(AV)}	A	200	DC Tc=85°C
正向浪涌电流	I _{FSM}	A	1350	60Hz 正弦半波 1 周期, 波峰值, 非重复
电流平方和时间的乘积	I ² t	A ² s	7500	1 周期浪涌导通电流的值 (60Hz)
工作结温	T _j	°C	-40 ~ +150	
保存温度	T _{stg}	°C	-40 ~ +125	
绝缘耐压	V _{ISO}	V	2500	AC 有效值 1 分钟
拧紧扭矩	安装 (M6)	N·m (kgf·cm)	4.7(48)	推荐值 2.5 ~ 3.9(25 ~ 40)
	端子 (M6)		4.7(48)	推荐值 2.5 ~ 3.9(25 ~ 40)
重量		g	200	标准值

电气特性

除非另有说明一般 Tj = 25°C

项目	符号	单位	额定值			条件
			最小	标准	最大	
反向电流	I _{RRM}	mA			50	Tj=150°C, 峰值重复反向电压下的单相半波
正向压降	V _{FM}	V		1.40	1.70	IF=200A, 瞬时测量
反向恢复时间	t _{rr}	ns		210	360	IF=200A, Vr=300V, -di/dt=400A/μs
反向恢复峰值电流	i _{rr}	A		35	50	
柔度	tb/ta			1.0		
阈值电压	V _{T(To)}	V			0.98	Tj=150°C
斜率电阻	r _t	mΩ			3.0	Tj=150°C
热阻	R _{th(j-c)}	°C/W			0.19	接合部 - 外壳间(每 1/2 个模块)
接触热阻	R _{th(c-f)}	°C/W			0.09	外壳 - 散热器间(每个模块) 导热硅胶的热传导率 = 7×10 ⁻³ [W/cm·°C]

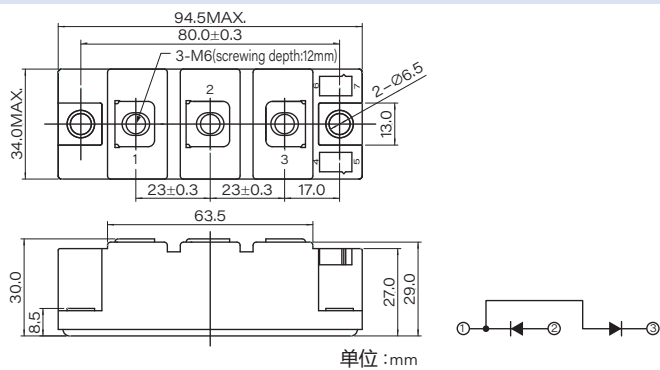

其他产品

Soft Recovery / Fast Recovery Diode

DCA series 100/150/200A	DBA series 200A
FRS series 150/200/300/400A	DKR Series 200/300/400A

• SanRex 是 Sansha Electric Manufacturing Co., Ltd. 的商标或注册商标。
• 产品的外观和规格还会有所改良, 恕不另行通知。

株式会社 三社电机制作所



URL: <https://www.sansha.co.jp/>

赫尔辛基支店 (芬兰)
Atomitie 5, Helsinki, 00370, Finland
TEL: +358-40-1668580 E-mail: info@sanrex.fi

首尔支店 (韩国)
#706, 6, Samseong-ro 96-gil, Gangnam-gu Seoul
06168 Korea
TEL: +82-2-552-2803 FAX: +82-2-552-8441

台北支店 (台湾)
8F-3, No.46, Chung Shan N. Road, Sec. 2, Taipei,
Taiwan, R.O.C.
TEL: +886-2-2543-5689 FAX: +886-2-2536-7876

SANSHA SOLUTION SERVICE CO., LTD. (日本)
TEL: +81-6-6321-0616 FAX: +81-6-6321-0618
Service branches: Osaka, Tokyo, Nagoya, Fukuoka

株式会社 三社电机 (日本)
TEL: +81-266-82-6600 FAX: +81-266-73-3322
<https://www.suwa.sansha.co.jp/>

SANREX CORPORATION (美国)
TEL: +1-516-625-1313 FAX: +1-516-625-8845
<https://www.sanrex.com/>

SANREX ASIA PACIFIC PTE. LTD. (新加坡)
TEL: +65-6457-8867 FAX: +65-6459-6425
<https://www.sanrex.sg/>

公司总部 (海外营业部) TEL: +81-6-6325-6621 FAX: +81-6-6325-0503
东京支店 TEL: +81-3-3834-1700 FAX: +81-3-3834-1702
中部营业所 TEL: +81-52-955-5600 FAX: +81-52-955-5650
九州营业所 TEL: +81-92-431-7586 FAX: +81-92-474-9643
北陆事务所 TEL: +81-76-293-1725 FAX: +81-76-293-1881

SANREX LIMITED (香港)
TEL: +852-2744-1310 FAX: +852-2785-6009

三社电机 (上海) 有限公司 (中国)
TEL: +86-21-5868-1058 FAX: +86-21-5868-1056

三社电机 (广东) 有限公司 (中国)
TEL: +86-757-2733-3688 FAX: +86-757-2783-3547
<http://www.sanrex.cn/>

东莞伊斯丹电子有限公司 (中国)
TEL: +86-769-8733-8301 FAX: +86-769-8733-8306