

高耐压防反二极管

DKA40BA300 (20A/3000V)

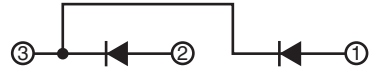

用途

- ▶ 光伏汇流箱
- ▶ 蓄电设备等直流电路防反



特点

- DC1500V 组串
对应光伏发电系统

有效保护太阳能电池板并防止输出功率下降

- 直流反向耐压3000V (每个芯片), 绝缘型封装

- 采用我们公司独特的技术, 在高耐压的同时实现了「低损耗」与「高散热」的性能

- 高压组串的优点

组串的高电压化减轻了发电系统的总损耗从而提高了发电效率。
另外, 由于减少了并联组串的数量, 可以减少“线长”和“汇流箱的回路数”, 从而降低了安装成本。

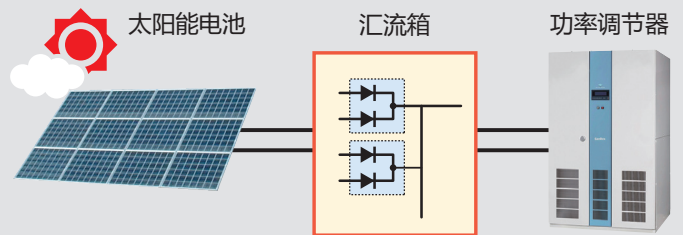

根据JIS C 0364-7-712: 2008 (IEC 60364-7-712 Ed. 1.0: 2002 (b)), 将防反二极管的反向耐压规定为串电压的两倍。

防反二极管的产品系列

串电压



适用于DC450V以下
DG20AA80/120/160



适用于DC600V至750V
DKA60KB160



适用于DC1000V
DKA40AA220

最大额定

除非另有说明一般 Tj = 25°C

项目	符号	单位	DKA40BA300
直流反向电压	V _{R(DC)}	V	3000

项目	符号	单位	额定值	条件
平均正向电流	I _{F(AV)}	A	20	DC T _c =125°C
正向浪涌电流	I _{FSM}	A	830 / 910	50/60Hz, 正弦波, 波峰值, 非重复
电流平方和时间的乘积	I ² t	A ² s	3440	1 周期浪涌导通电流的值
绝缘耐压	V _{ISO}	V	4500	主端子 - 外壳间, AC 有效值 1 分钟
工作结温	T _j	°C	-40 ~ +150	
保存温度	T _{stg}	°C	-40 ~ +125	
拧紧扭矩	安装 (M6)	N·m (kgf·cm)	4.7 (48)	推荐值 2.5 ~ 3.9 (25 ~ 40)
	端子 (M5)		2.7 (28)	推荐值 1.5 ~ 2.5 (15 ~ 25)
重量		g	150	标准值

电气特性

除非另有说明一般 Tj = 25°C

项目	符号	单位	规格值			条件
			最小	标准	最大	
反向电流	I _R	mA			10	V _R =3000V, T _j =150°C
正向电压	V _F	V		0.94	1.15	I _F =20A 瞬时测量
热阻	R _{th(j-c)}	°C/W			0.64	接合部 - 外壳间(每一个素子)
接触热阻	R _{th(c-f)}		0.09	外壳 - 散热器间(每个模块) 导热硅胶的热传导率 ≒ 9×10 ⁻³ [W/cm·°C]		

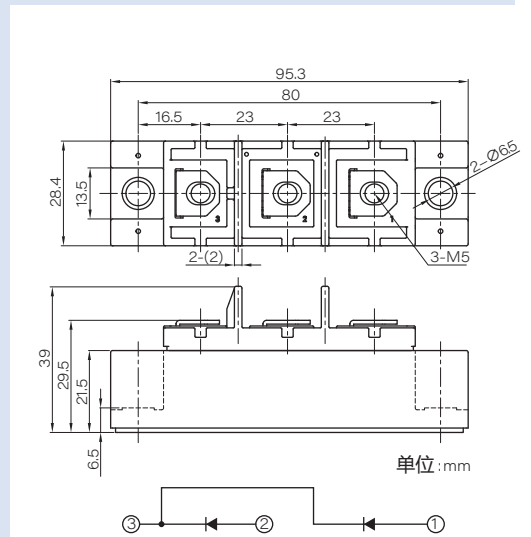

• SanRex 是 Sansha Electric Manufacturing Co., Ltd. 的商标或注册商标。
• 产品的外观和规格还会有所改良, 恕不另行通知。

株式会社 三社电机制作所



URL: <https://www.sansha.co.jp/>

赫尔辛基支店 (芬兰)
Atomitie 5, Helsinki, 00370, Finland
TEL: +358-40-1668580 E-mail: info@sanrex.fi

首尔支店 (韩国)
#706, 6, Samseong-ro 96-gil, Gangnam-gu Seoul
06168 Korea
TEL: +82-2-552-2803 FAX: +82-2-552-8441

台北支店 (台湾)
8F-3, No.46, Chung Shan N. Road, Sec. 2, Taipei,
Taiwan, R.O.C.
TEL: +886-2-2543-5689 FAX: +886-2-2536-7876

SANSHA SOLUTION SERVICE CO., LTD. (日本)
TEL: +81-6-6321-0616 FAX: +81-6-6321-0618
Service branches: Osaka, Tokyo, Nagoya, Fukuoka

株式会社 三社电机 (日本)
TEL: +81-266-82-6600 FAX: +81-266-73-3322
<https://www.suwa.sansha.co.jp/>

SANREX CORPORATION (美国)
TEL: +1-516-625-1313 FAX: +1-516-625-8845
<https://www.sanrex.com/>

SANREX ASIA PACIFIC PTE. LTD. (新加坡)
TEL: +65-6457-8867 FAX: +65-6459-6425
<https://www.sanrex.sg/>

公司总部 (海外营业部) TEL: +81-6-6325-6621 FAX: +81-6-6325-0503
东京支店 TEL: +81-3-3834-1700 FAX: +81-3-3834-1702
中部营业所 TEL: +81-52-955-5600 FAX: +81-52-955-5650
九州营业所 TEL: +81-92-431-7586 FAX: +81-92-474-9643
北陆事务所 TEL: +81-76-293-1725 FAX: +81-76-293-1881

SANREX LIMITED (香港)
TEL: +852-2744-1310 FAX: +852-2785-6009

三社电机 (上海) 有限公司 (中国)
TEL: +86-21-5868-1058 FAX: +86-21-5868-1056

三社电机 (广东) 有限公司 (中国)
TEL: +86-757-2733-3688 FAX: +86-757-2783-3547
<http://www.sanrex.cn/>

东莞伊斯丹电子有限公司 (中国)
TEL: +86-769-8733-8301 FAX: +86-769-8733-8306